

MAXIMUM POWER FOR NEW CHALLENGES

BLADEMAX 650



LA MEILLEURE PERFORMANCE DE TOUS!

LE PLUS FORT
BLADELIFTER
SUR LE MARCHÉ

+ LA MEILLEURE STABILITÉ ET LA PLUS HAUTE SÉCURITÉ

Roto-Translation et SCS - Système de Contrôle de Stabilité breveté: La plus haute stabilité disponible sur le marché sans contrepoids additionnel amovible. Le plus sûr du marché.

+ SYSTÈME D'OPÉRATION FLEXIBLE

Opération avec véhicules modulaires autopropulsés et modulaires tracté: Montage entre têtes d'accouplements ou sur les véhicules.

CONFIGURATION AVEC COL DE CYGNE



CONFIGURATION AVEC TIMON



CONFIGURATION AVEC
VÉHICULES MODULAIRES AUTOPROPULSÉS

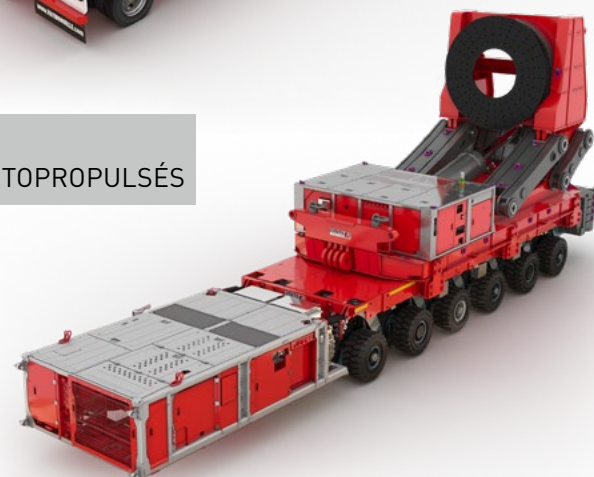

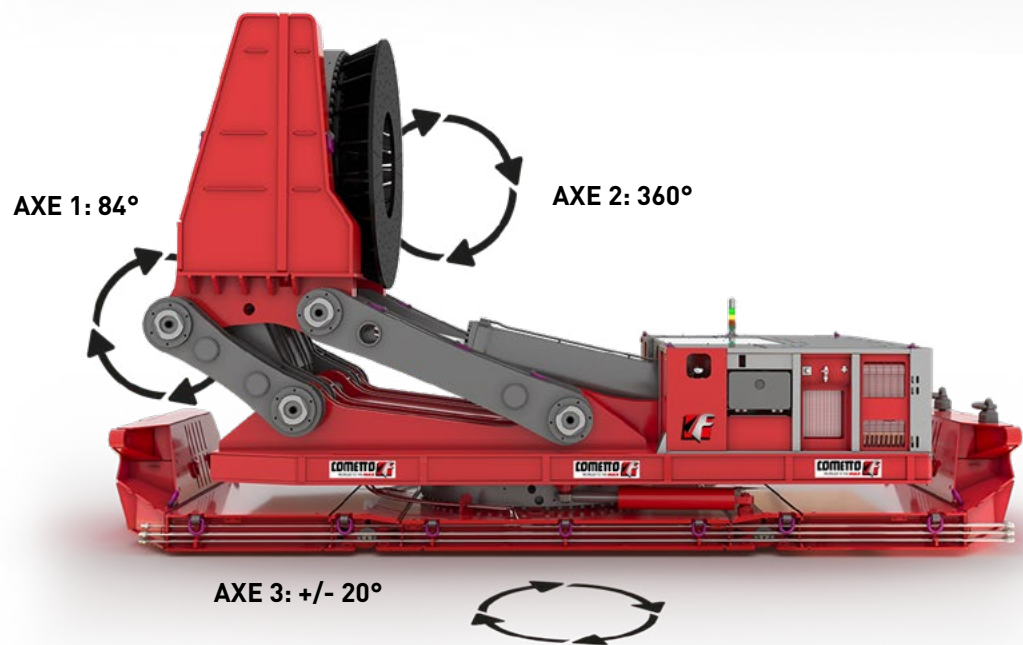
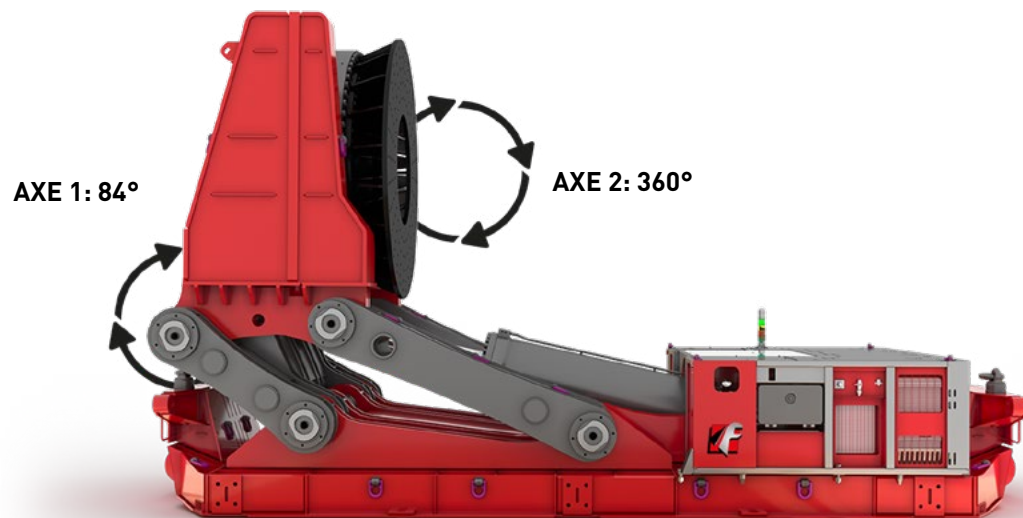

VERSION STANDARD 2 AXES

COUPLE MAX. ADMIS DE LA PALE	6.500 kNm (650mT)
ANGLE MAX. DE SOULÈVEMENT - AXE 1	84°
ROTATION MAX. AXE PALE - AXE 2	360°
POIDS SANS INTERFACE MÉCANIQUE	40t
HAUTEUR MAX. - AXE 1 = 0°	4.050mm
HAUTEUR MIN. SANS PALE - AXE 1 = 84°	2.920mm
LONGUEUR	7.200mm
LARGEUR	2.990mm

VERSION SPÉCIAL 3 AXES

COUPLE MAX. ADMIS DE LA PALE - AXE 3 = 0°	6.500 kNm (650mT)
COUPLE MAX. ADMIS DE LA PALE - AXE 3 > 0°	3.500 kNm (350mT)
ANGLE MAX. DE SOULÈVEMENT - AXE 1	84°
ROTATION MAX. AXE PALE - AXE 2	360°
ROTATION MAX. LATÉRAL - AXE 3	+/- 20°
POIDS SANS INTERFACE MÉCANIQUE	55t
HAUTEUR MAX. - AXE 1 = 0°	4.480mm
HAUTEUR MIN. SANS PALE - AXE 1 = 84°	3.550mm
LONGUEUR	7.800mm
LARGEUR	2.990mm

www.cometto.com



COMETTO S.P.A.

Via Cuneo 20
12011 Borgo San Dalmazzo
Italy
T: +39 0171 263 300
cometto@cometto.com

Powered by **FAYMONVILLE**
GROUP 

