

# MAXIMUM POWER FOR NEW CHALLENGES

*BLADEMAX 650*



# LE MIGLIORI PRESTAZIONI DI SEMPRE!

## IL PIÙ POTENTE BLADELIFTER SUL MERCATO

### + MASSIMA STABILITÀ CON LA MASSIMA SICUREZZA

Sistema di Roto-Traslazione e SCS - Stability Control System brevettati: La più alta stabilità disponibile senza contrappeso addizionale. Il più sicuro sul mercato.

### + FLESSIBILITÀ OPERATIVA

Operabile con mezzi modulari, sia semoventi che trainati: Montaggio tra i veicoli o sopra il piano di carico.

CONFIGURAZIONE CON COLLO



CONFIGURAZIONE CON TIMONE



CONFIGURAZIONE CON SEMOVENTE MODULARE



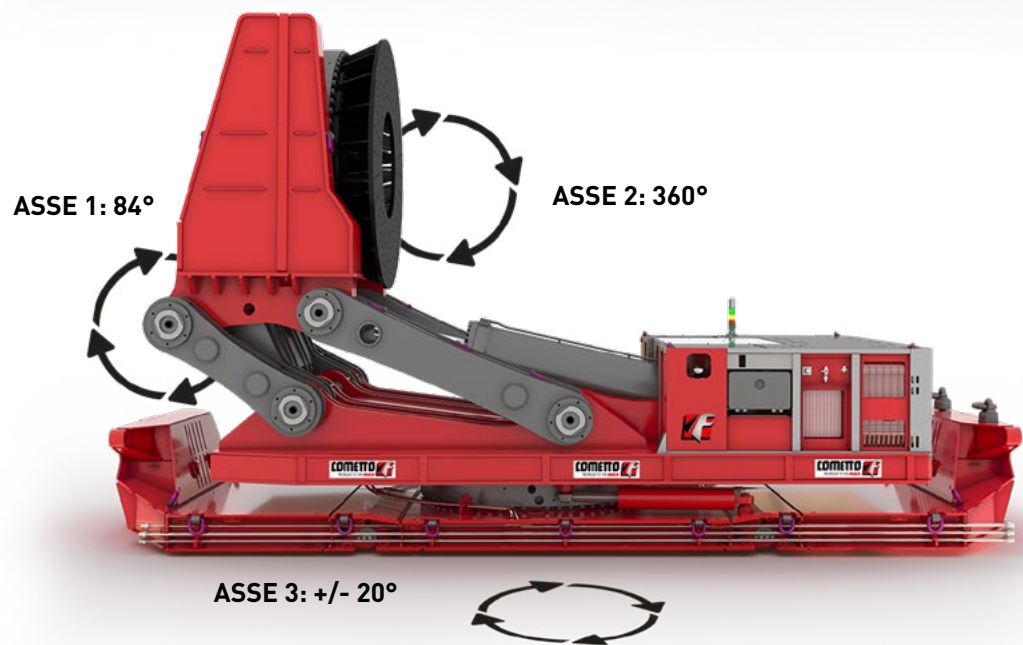
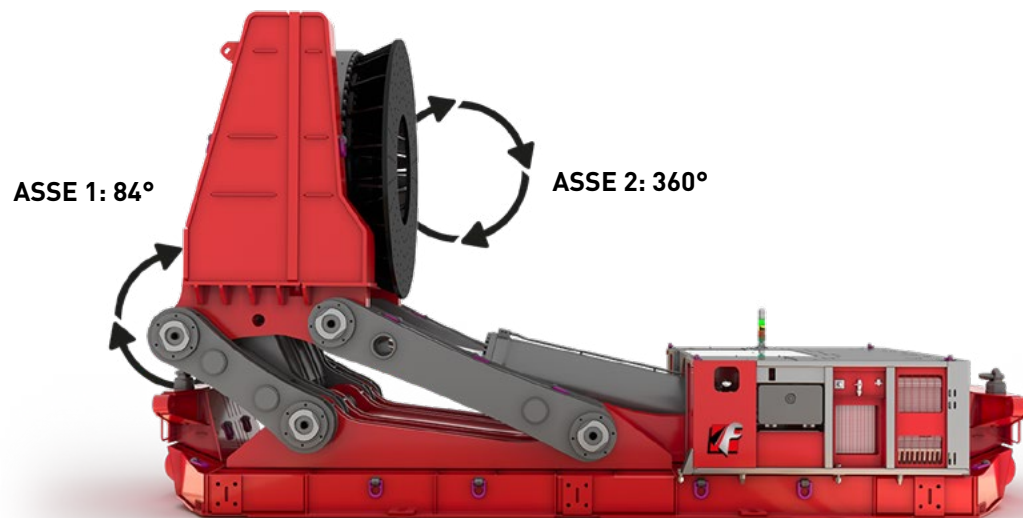

### VERSIONE STANDARD 2 ASSI

MOMENTO MAX. AMMESSO DELLA PALA	6.500 kNm (650mT)
ANGOLO MAX. DI SOLLEVAMENTO - ASSE 1	84°
ROTAZIONE MAX. ASSE PALA - ASSE 2	360°
TARA SENZA INTERFACCIA MECCANICA	40t
ALTEZZA MAX. - ASSE 1 = 0°	4.050mm
ALTEZZA MIN. SENZA PALA - ASSE 1 = 84°	2.920mm
LUNGHEZZA	7.200mm
LARGHEZZA	2.990mm

### VERSIONE SPECIALE 3 ASSI

MOMENTO MAX. AMMESSO DELLA PALA ASSE 3 = 0°	6.500 kNm (650mT)
MOMENTO MAX. AMMESSO DELLA PALA ASSE 3 > 0°	3.500 kNm (350mT)
ANGOLO MAX. DI SOLLEVAMENTO - ASSE 1	84°
ROTAZIONE MAX. ASSE PALA - ASSE 2	360°
ROTAZIONE MAX. LATERALE - ASSE 3	+/- 20°
TARA SENZA INTERFACCIA MECCANICA	55t
ALTEZZA MAX. - ASSE 1 = 0°	4.480mm
ALTEZZA MIN. SENZA PALA - ASSE 1 = 84°	3.550mm
LUNGHEZZA	7.800mm
LARGHEZZA	2.990mm



[www.cometto.com](http://www.cometto.com)



**COMETTO S.P.A.**

Via Cuneo 20  
12011 Borgo San Dalmazzo  
Italy  
T: +39 0171 263 300  
[cometto@cometto.com](mailto:cometto@cometto.com)

Powered by **FAYMONVILLE**  
GROUP 

